

NOTICE MOTOVERROU [®] DIAX [®] MVM ET MVA

1

DIAX [®] MOTORIZED LOCK MVM AND MVA



MVM

MVA

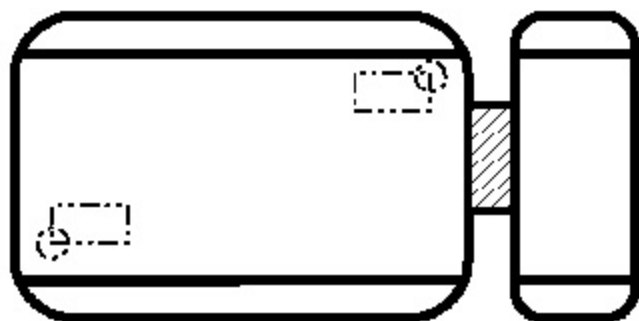
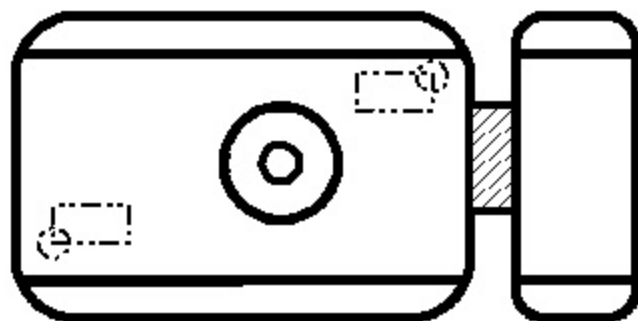

MOTOVERROU [®] AUTOMATIQUE A MOLETTE

MOTORIZED LOCK WITH KNOB

MOTOVERROU [®] AUTOMATIQUE SANS MOLETTE

MOTORIZED LOCK WITHOUT KNOB

ATTENTION Avant installation, lire attentivement cette notice.
Les motoverrous [®] Diax [®] MVM et MVA doivent être installés par un personnel qualifié.

IMPORTANT Read carefully the instructions before fitting the lock.
The MVM and MVA Diax [®] lock must be installed by qualified personal.

CONTENU / CONTENT

| | | | | | | |
|-------------------------|--------------|---------|----------|--------|--------|------------------|
| | | | | | | |
| MOTOVERROU [®] | GACHE | RENFORT | CYLINDRE | 3 CLES | ROSACE | GUIDE DE MONTAGE |
| LOCK | STRIKE PLATE | BRACKET | CYLINDER | 3 KEYS | WASHER | MOUNTING GUIDE |

| | | | |
|----------------------|----------|--------------------------------|-----------------------------------|
| | | X2 | X5 |
| PASSAGE DE GLISSIERE | BORNIER | VIS BICHRO A LONGUEUR REGLABLE | VIS ZINC MONTAGE GACHE |
| FIXING PLATE | TERMINAL | SCREWS ADJUSTABLE LENGTH | ZINC SCREWS STRIKE PLATE MOUNTING |

| | |
|---------------------|-------------------------------------|
| X2 | X4 |
| VIS DE REMPLACEMENT | VIS MONTAGE MOTOVERROU [®] |
| SPARE SCREWS | SCREWS LOCK MOUNTING |

SPECIFICATIONS

| | |
|--|---------------|
| Indice de protection IP: | IP 53 |
| <i>IP Protection:</i> | |
| Tension d'alimentation: | 12 à/à 18 Vdc |
| <i>Input voltage:</i> | |
| Consommation à l'appel: | 410 mA |
| <i>Consumption in rush:</i> | |
| Consommation en veille: | 20 mA |
| <i>Consumption in stand-by:</i> | |
| Consommation de la commande: | 10 mA |
| <i>Consumption of the operating:</i> | |
| Indication porte déverrouillée par bip sonore | |
| <i>Audible signal when door unlocked with beep sound</i> | |
| Reverrouillage si non ouverture après 9 bips équivalent à 10 secondes environ. | |
| <i>Relocking if door is not opened after beeps = 10 seconds</i> | |

Le Motoverrou  est doté d'une reconnaissance (Reed) lorsqu'il est présenté en face de sa gâche, le pêne dormant auto-bloquant se positionne alors en mode "verrouillage".

Il est alors possible de déverrouiller la porte, soit en manipulant la molette manuelle du MVM (non présente sur le MVA), soit en activant un contrôle d'accès raccordé au-dit Motoverrou (Contrôle d'accès non fourni)

Porte fermée, le pêne du motoverrou doit être dans l'alignement et vis à vis de la gâche. Dans le cas contraire, des tentatives d'éjection du pêne s'effectueront jusqu'au verrouillage complet du système.

The motorized lock has a built-in position sensor to detect the strike plate position and then to lock when the door is closed. To unlock the door, use the knob or the access control system (Keypad, proximity reader, push button...)
When the door is closed, the bolt must be aligned to the strike plate. A misalignment will cause several thrown of the bolt until the bolt is aligned correctly.

INSTALLATION

MOUNTING INSTRUCTIONS

Le Motoverrou s'installe sur l'ouvrant (Se référer au gabarit de pose ci-dessous)

The Dialock  lock is mounting on the door (See template below)

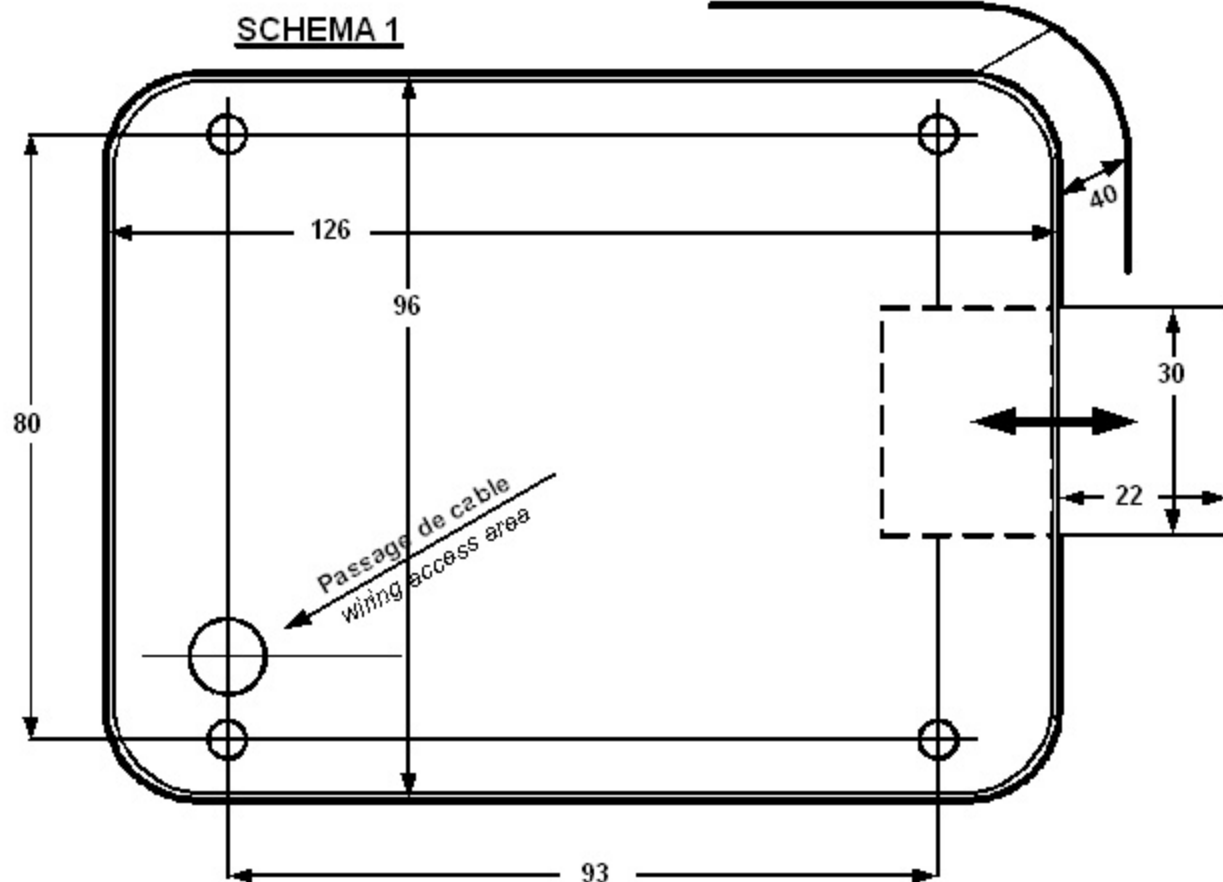

- 1/ Dévisser les deux vis sur les côtés de la gâche
Remove the two screws on the side of the strike plate
- 2/ Installer le renfort de la gâche sur le bâti de la porte **Schéma 2**
Mount the bracket of the strike plate on the door jamb
- 3/ Monter extérieur de la gâche sur le renfort **Schéma 3**
Mount the strike plate on the bracket
- 4/ **IMPORTANT** Bien s'assurer que l'aimant de reconnaissance de la gâche est en vis à vis du contact du Motoverrou Ⓢ **Schéma 4**
Make sure that the magnet sensor of the strike plate is in front of the position sensor of the lock

- 5/ Lors du montage, positionner le guide en plastique sur le pêne que vous prendrez soin d'enlever après avoir validé le vis à vis du pêne et de la réservation de la gâche.
During the fitting, put the mounting guide in the strike plate, remove when installation is finished and that correct locking/unlocking operations has been done on the lock.

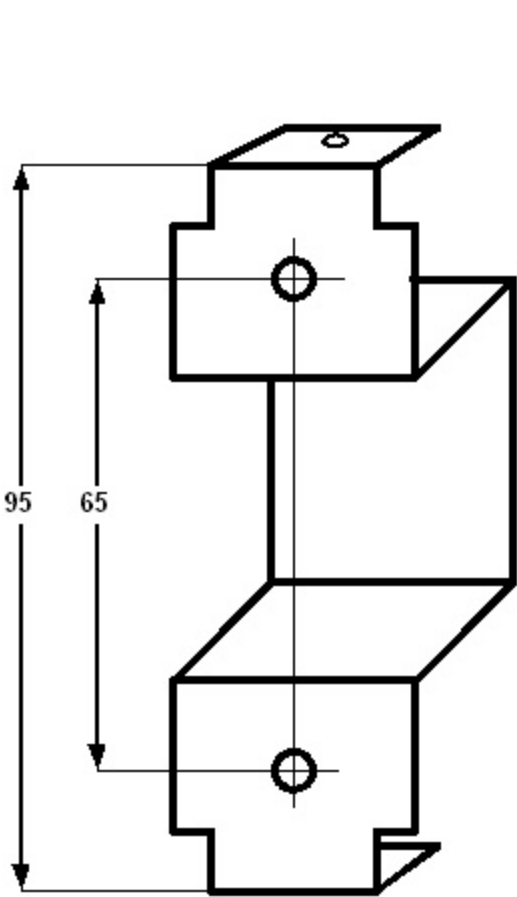

SCHEMA 2

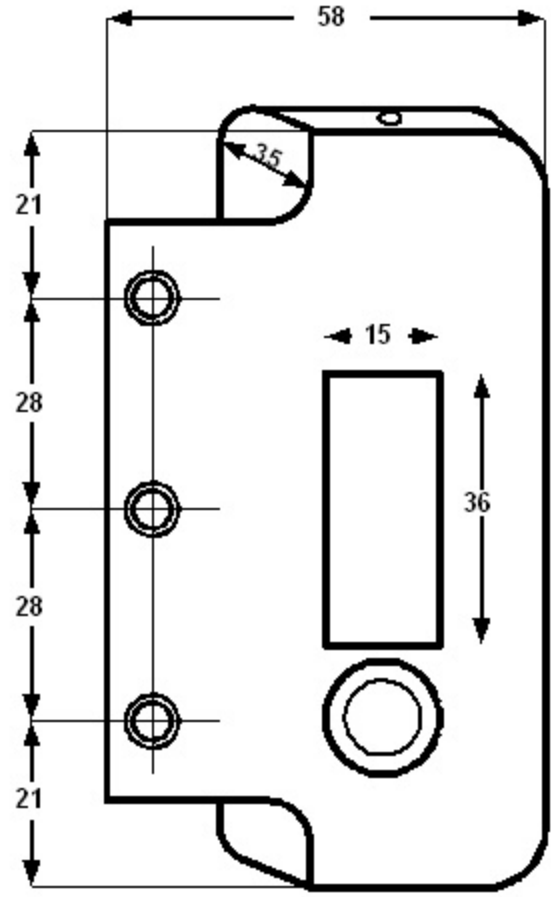

SCHEMA 3

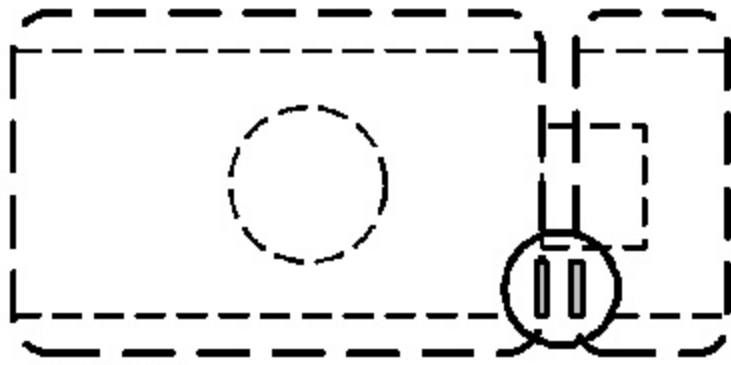

SCHEMA 4

**CONTACT REED EN VIS A VIS
POSITION SENSOR AND MAGNET SENSOR**

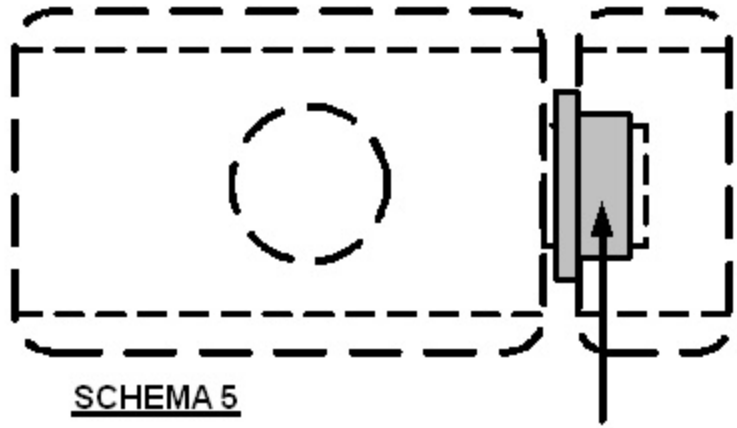

SCHEMA 5

GUIDE NE SERVANT QU' AU POSITIONNEMENT
DU PENE DORMANT DANS LA GACHE.
A RETIRER APRES INSTALLATION.
*MOUNTING GUIDE FOR POSTITIONNING THE
BOLT IN THE STRIKE PLATE ONLY.
REMOVE AFTER LOCK IS MOUNTED.*

**CONNEXION
TERMINAL**

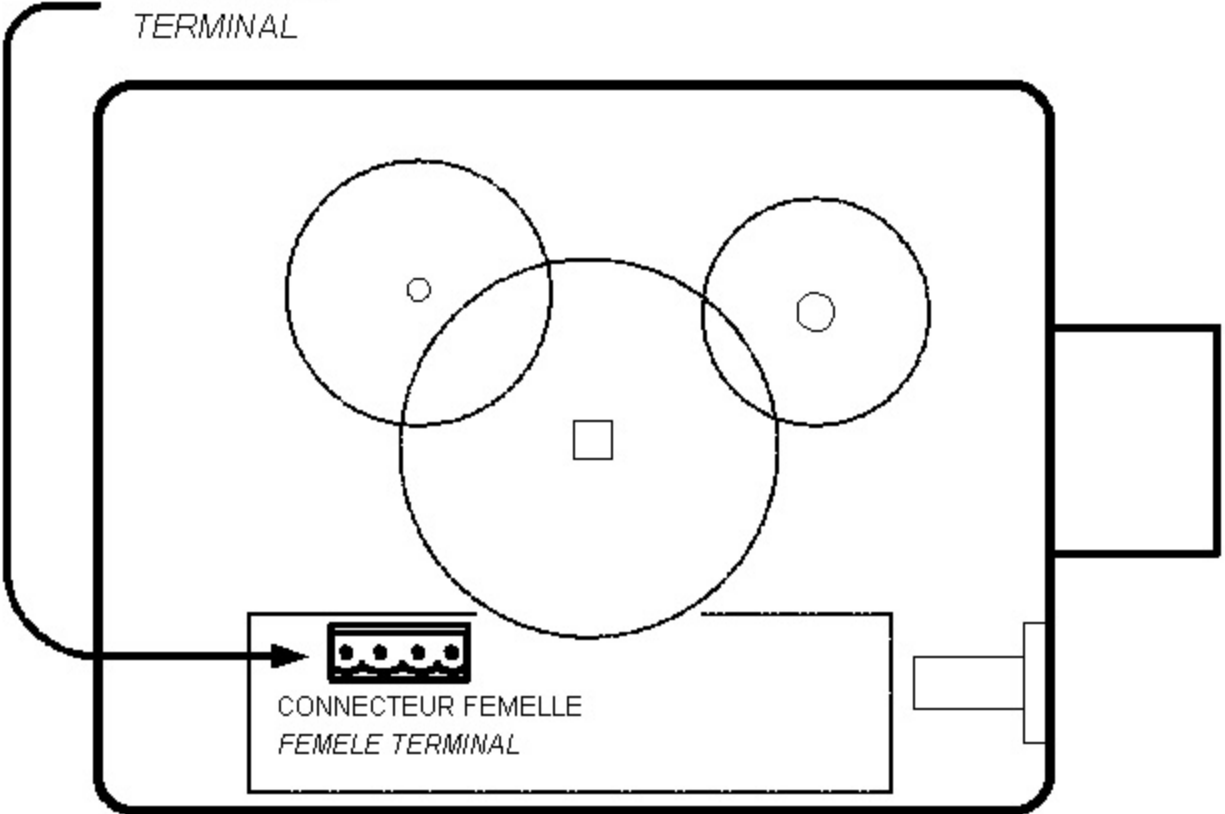

**CONNECTEUR FEMELLE
FEMELE TERMINAL**

RACCORDEMENTS

WIRING DIAGRAM

Commande isolée par le \oplus
Control isolated by the \oplus

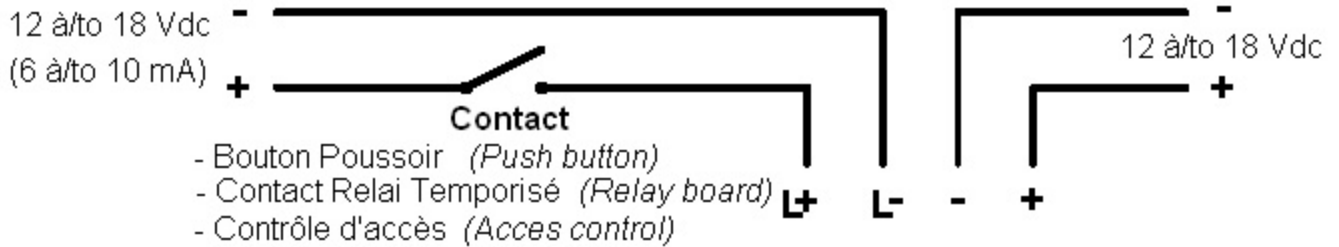

Commande isolée par le \ominus
Control isolated by the \ominus



Commande non isolée par le \oplus
Control non isolated by the \oplus

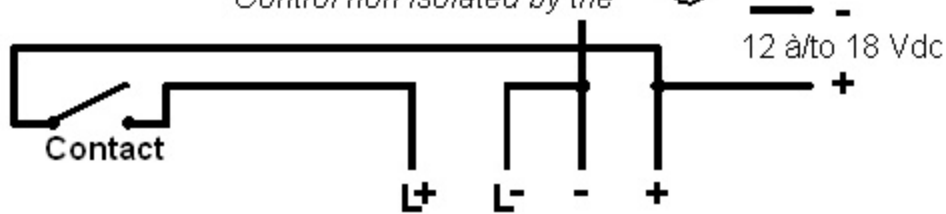

Commande non isolée par le \ominus
Control non isolated by the \ominus

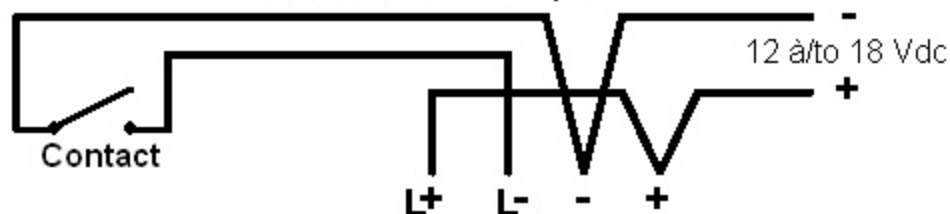

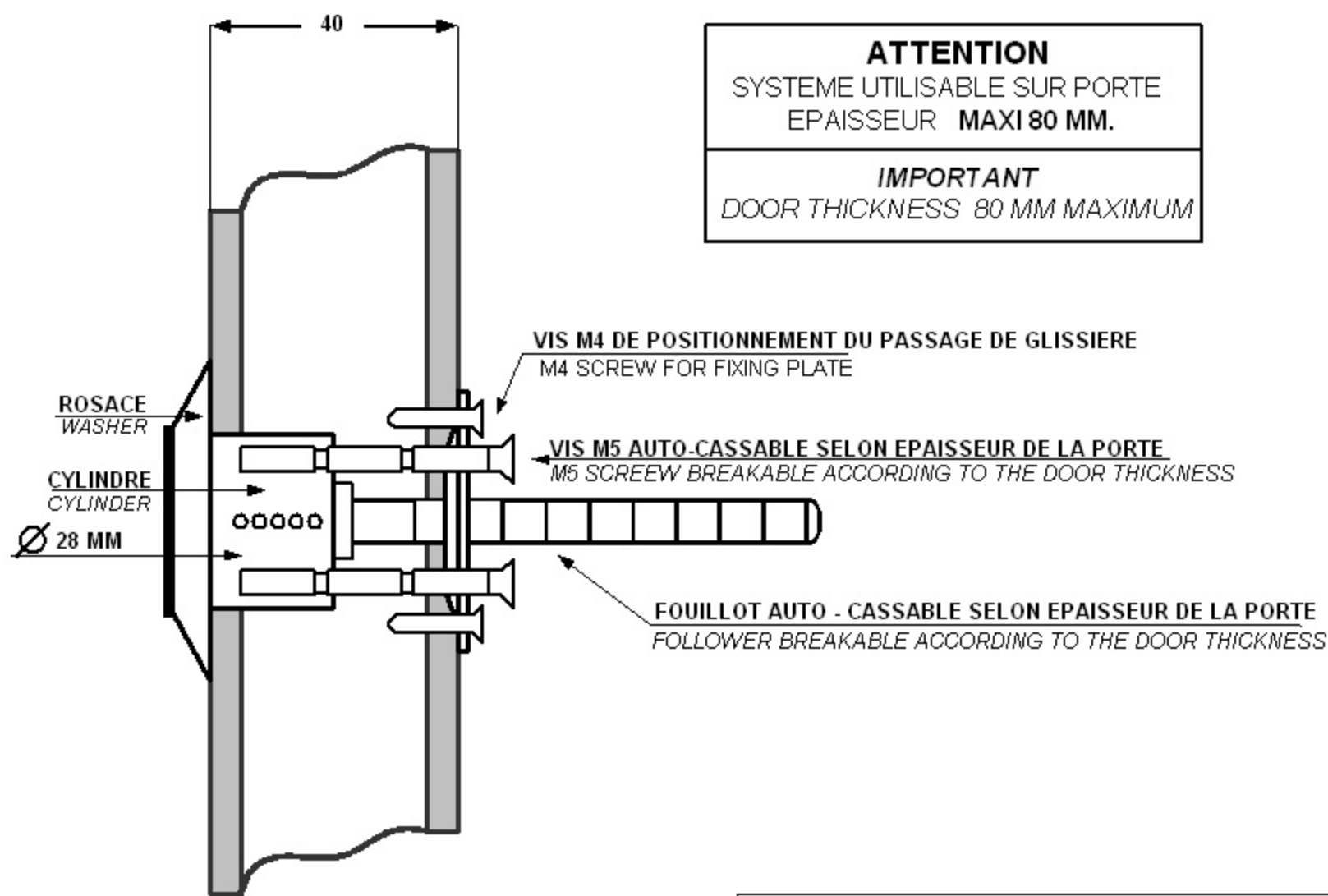

PORTE VUE DE DESSUS

TOP VIEW OF THE DOOR

**MONTAGE EN COUPE DU CYLINDRE
AVEC SES ACCESSOIRES**
CYLINDER AND ACCESSORIES FITTING

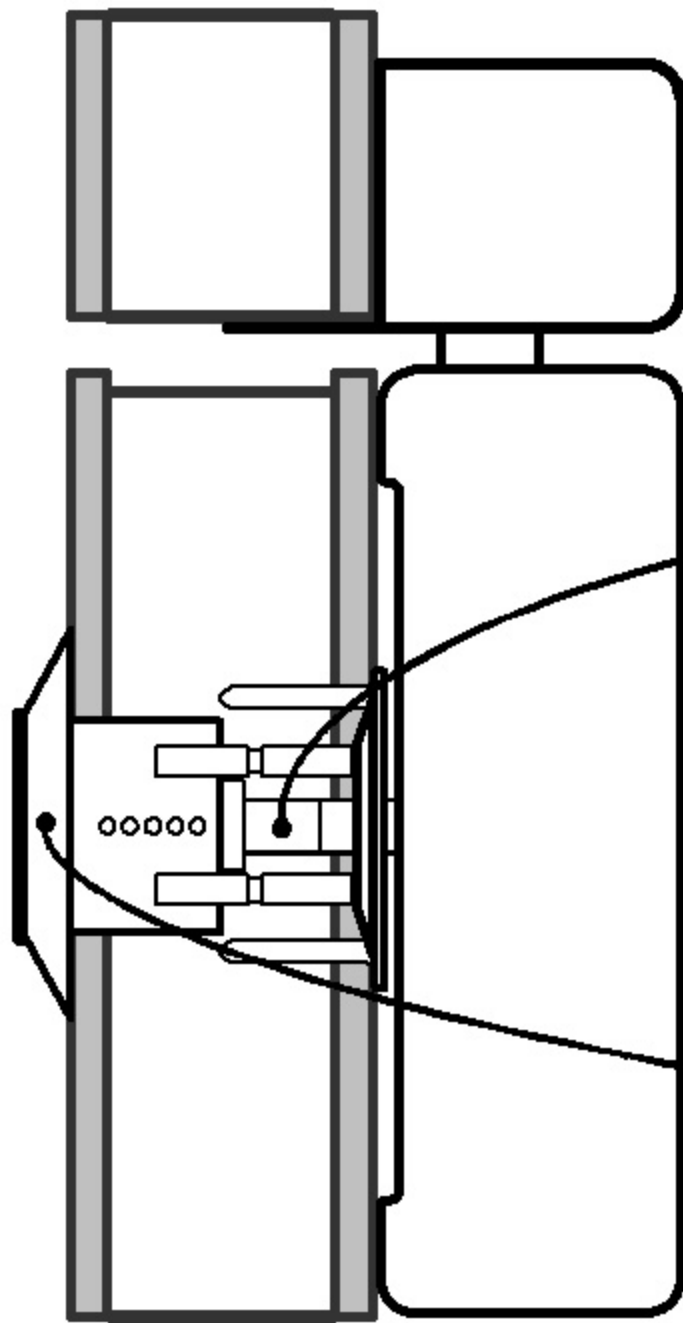

MONTAGE FINAL VUE DE DESSUS
MOUNTING COMPLETE TOP VIEW

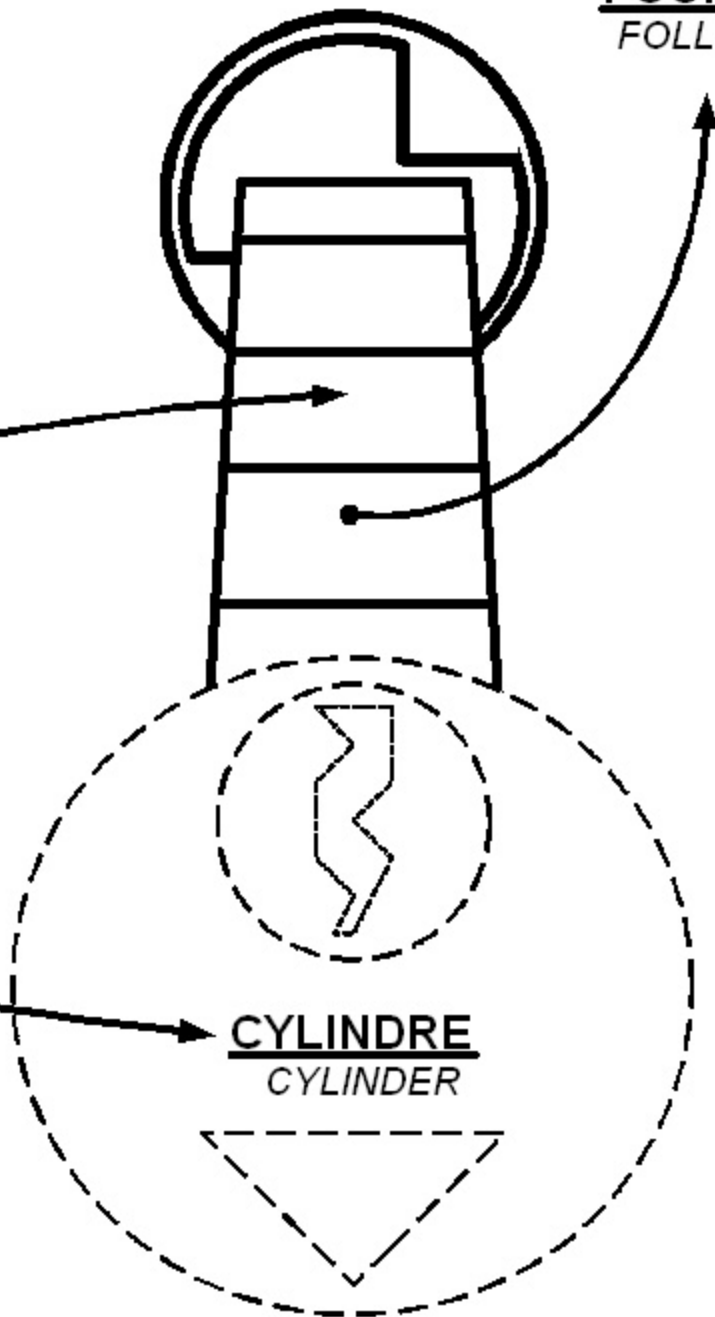

FOUILLOT
FOLLOWER

IMPORTANT

ENGAGER
LE FOUILLOT TEL QUE DECRIT
CI-CONTRE
INSERT THE FOLLOWER AS
SHOWN NEXT

(DANS LA RESERVATION DU
MOTOVERROU)
(IN THE FOLLOWER ACCESS
BROKE OF THE LOCK)

POSITION
"PENE RENTRE "
BOLT
"PULLED IN"

ACTIONNER
MANUELLEMENT LE PENE AFIN
DE S'ASSURER QUE LE
FOUILLOT NE TOURNE PAS
ACTIVATE MANUALLY THE LOCK
FROM KNOB TO MAKE SURE
THAT THE FOLLOWER IS NOT
TURNING

VERIFIER
LE BON FONCTIONNEMENT DU
DEVEROUILLEMENT AVEC LA CLEF
DU CYLINDRE
VERIFY THE CYLINDER WITH
THE KEY TO INSURE CORRECT
LOCKING/UNLOCKING

CYLINDRE
CYLINDER