

# FICHA TÉCNICA

**TIPO: EXTINTOR PORTATIL 1 KG**

**MODELO: VU-1-PP**

**Campo de aplicación**  
Fuegos de clase A, B,C

**EFICACIA COMPROBADA:**

**5A / 21B**



**Normas:**  
ISO 9001/ EN 3-7/8/9/10  
Marcado CE bajo la  
Directiva de la UE 97/23/CE  
**PROD. CERTIFICADO**  
BUREAU VERITAS  
N° ES026764

Producto Certificado  
BUREAU VERITAS  
Certification



**FABRICANTE:** Extintores Valle-Unión, S.L.

**DOMICILIO SOCIAL:** P.I.Oeste,  
Avda. Las Américas, P-17/4. 30820  
Alcantarilla (Murcia) España



**CARACTERÍSTICAS TÉCNICAS:**

<b>Peso del extintor cargado:</b>	<b>2.100 g</b>
<b>Tara:</b>	<b>1.085 g</b>
<b>Carga de presurización:</b>	<b>15 Kg/cm<sup>2</sup></b>
<b>Carga de Ruptura:</b>	<b>&gt;55 Kg/cm<sup>2</sup></b>
<b>Agente Propulsor:</b>	<b>Nitrógeno seco ≈ 15 gr</b>
<b>Manómetro aplicado:</b>	<b>10 x 100</b>
<b>Difusor:</b>	<b>M-12 x 1</b>
<b>Composición de la chapa:</b>	<b>Laminada en frío DC-04</b>
<b>T° limite de funcionamiento:</b>	<b>- 20 °C a + 60 °C</b>
<b>Agente extintor:</b>	<b>Polvo Quimico Cristalín</b>

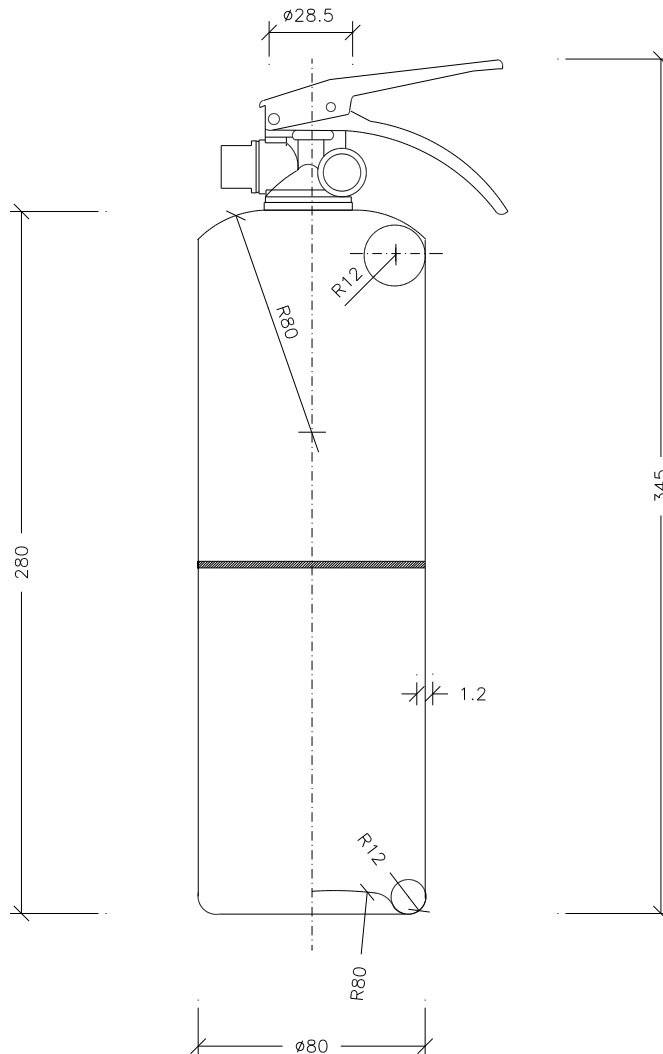

**OBSERVACIONES**

- Cotas em mm.

# FICHA TÉCNICA

**TIPO: EXTINTOR PORTATIL 1 KG**

**MODELO: VU-1-PP**

**Campo de aplicación**  
Fuegos de clase A, B, C

**EFICACIA COMPROBADA:**  
5A / 21B

**FABRICANTE:** Extintores Valle-Unión, S.L.

**DOMICILIO SOCIAL:** P.I.Oeste,  
Avda. Las Américas, P-17/4.30820  
Alcantarilla (Murcia)  
España



**Distribuidor:**



**Normas:**

**ISO 9001 / EN3-7/8/9/10**

Marcado CE bajo la Directiva de la UE 97/23/CE

**PROD. CERTIFICADO BUREAU VERITAS**

Nº ES026764



## Elementos del Extintor



## Listado Piezas del Extintor

1	Conjunto de manetas (Ref. 04069)
2	Remache de manetas (Ref. 03202)
3	Arandela de retención (Ref. 04103)
4	Anilla de precinto (Ref. 04014)
5	Precinto de plastico (Ref. 04003)
6	Cuerpo de válvula (Ref. 04211)
7	Eje de válvula (Ref. 04612)
8	Pasador elástico (Ref. 04611)
9	Cazoleta junta torica de estanqueidad (Ref. 04072)
10	Junta torica de estanqueidad (Ref. 04207)
11	Soporte junta torica de estanqueidad (Ref. 04271)
12	Cazoleta protección del muelle (Ref. 04071)
13	Muelle (Ref. 04070)
14	Arandela del eje (Ref. 04101)
15	Junta torica del eje (Ref. 16002)
16	Tapón válvula de comprobación (Ref. 04101)
17	Junta tórica tapón válvula comprobación (Ref. 04101)
18	Válvula de comprobación (Ref. 04101)
19	Junta tórica válvula de comprobación (Ref. 04101)
20	Manómetro (Ref. 04126)
21	<b>Difusor</b>
22	Junta de cierre (Ref. 04009)
23	Tubo sonda (Ref.04022)
24	<b>Soporte vehiculo</b>
25	Cilindro (Ref. 0406C)

# FICHA TÉCNICA

**TIPO: EXTINTOR PORTATIL 1 KG**

**FABRICANTE: Extintores Valle-Unión, S.L.**

**DOMICILIO SOCIAL: P.I.Oeste,  
Avda. Las Américas, P-17/4. 30820  
Alcantarilla (Murcia)  
España**



**MODELO: VU-1-PP**

**Campo de aplicación  
Fuegos de clase A, B,C**

**Distribuidor:**

**EFICACIA COMPROBADA:  
5A / 21B**

## Continuación características técnicas

### **Cilindro:**

Consta de dos cuerpos de chapa de acero no aleado para embutición o conformación en frío según UNE 36.086, con denominación Chapa laminada en frío DC-04, y unidos mediante soldadura a tope semiautomática en atmósfera inerte de una mezcla de gas CO<sub>2</sub> y Argón.

La fabricación del cilindro se realiza mediante embutición en frío de dos cuerpos superior e inferior de acero DC04, de acuerdo con la norma EN 10130. Para llevar a cabo la unión de ambos cuerpos, esta se realiza mediante soldadura por arco (proceso acreditado por SGS).

Para verificar que la soldadura se ha realizado correctamente se lleva a cabo la realización del 100% de los cuerpos soldados a través de una prueba hidrostática de acuerdo con la norma EN 288/3.

Posteriormente se procede a su pintado mediante pintura epoxi RAL 3000 de 110 micras de espesor, recubierto en invernaderos después de haber recibido tratamiento previo con fosfatos en túnel de desengrasante y agua desionizada.

### **Válvula:**

Realizada en latón, con manómetro de presión interna y dispositivo de válvula de seguridad interna de autocomprobación de presurizado.

### **Difusor:**

El modelo no dispone de manguera, en su lugar se colocará un difusor pico pato. No se requiere manguera cuando la carga del agente extintor es ≤ 5 Kg.

### **Agente extintor:**

El equipo se cargará con 1 Kg de polvo polivalente ABC según norma UNE-EN 615, cuyas características son:

Características	Especificaciones	Resultados	Tolerancias
Composición química Polvo Polivalente (Cristalin)	Sulfato amonico	90	87-93%
Densidade aparente (g/ml)		0,89	0,82-0,96g/ml
Granulometria (%)	Retenido en tamiz de 125µm	14	10-20%
	Retenido en tamiz de 63µm	42	35-51%
	Retenido en tamiz de 40µm	60	47-63%
Resistencia al apelmazamiento	Retenido en tamiz de 425µm	0	0
Higroscopicidad	Absorcion de agua	ausencia	ausencia
Contenido en humedad (%)		< 0,25%	<0,25%

# FICHA TÉCNICA

## Clase de fuego

**Clase  
A**



### **Fuegos de Sólidos**

Fuegos que resultan de la combustión de materiales sólidos, generalmente a base de celulosa, que dan normalmente origen a las brasas.

Combustibles: Madera, papel, textiles, carbón, etc.

**Clase  
B**



### **Fuegos de Líquidos**

Fuegos que resultan de la combustión de líquidos o de sólidos licuables.

Combustibles: alcoholes, acetonas, éteres, gasolinas, barnices, ceras, aceites, Plásticos, etc.

**Clase  
C**



### **Fuegos de Gases**

Fuegos que resultan de la combustión de gases.

Combustibles: Hidrogeno, butano, propano, acetileno, etc.

## Instrucciones de uso

### **EXTINTOR DE POLVO QUÍMICO SECO VU-1-PP**



### Modo de empleo:

1. Retirar el pasador de seguridad, rompiendo el precinto de seguridad.
2. Apretar la maneta superior y dirigir el chorro a la base de las llamas.

**Nota : ;;Siempre que se utilice el extintor, este debe ser revisado y recargado!!**